

# URAP : un robot omnidirectionnel

Envie d'explorer ? Affranchissez vous de toutes les limites de direction avec ce robot omnidirectionnel télécommandé.

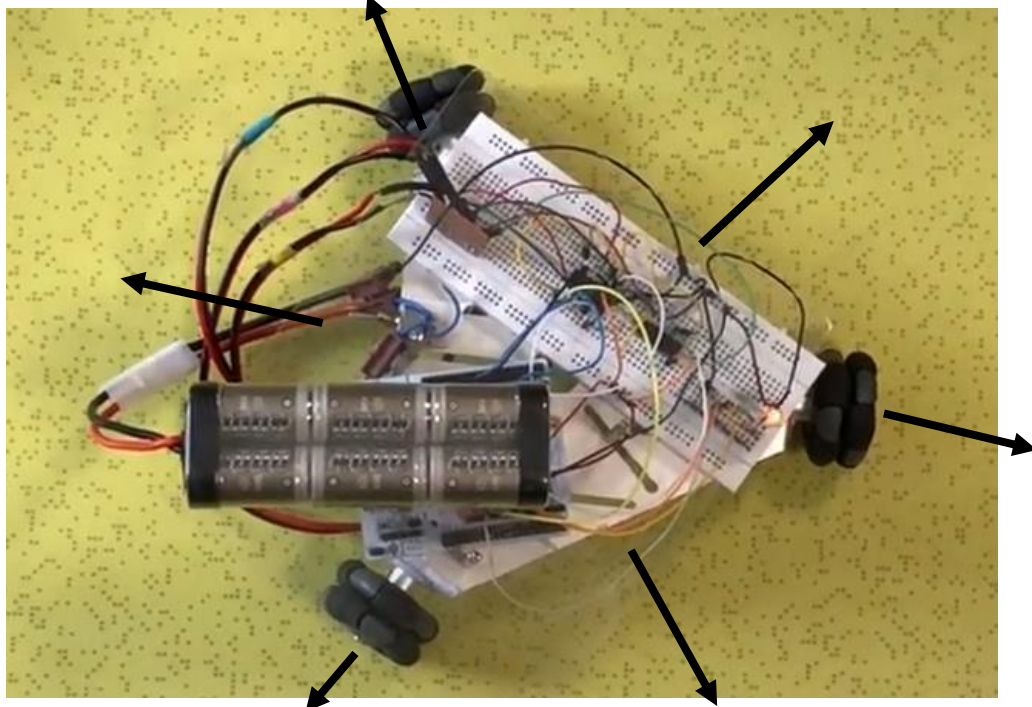

## Le composant essentiel : le pont en H

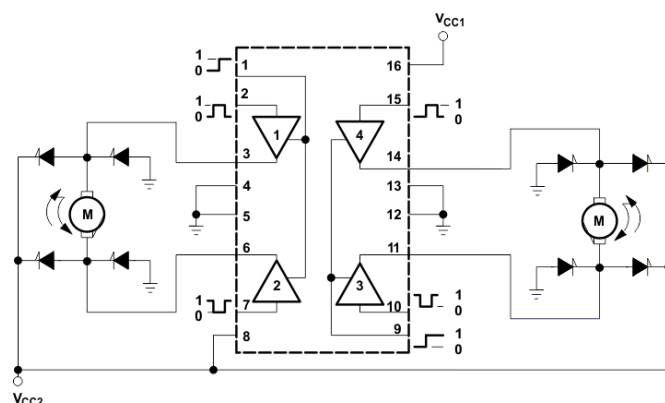

Le pont en H est un composant actif à deux coté manipulable en tout ou rien. Il permet de bloquer la tension dans un sens de rotation.

## URAP en pleine exploration.

L'articulation du système entre les différents microcontrôleurs modules radiofréquences et les moteurs.

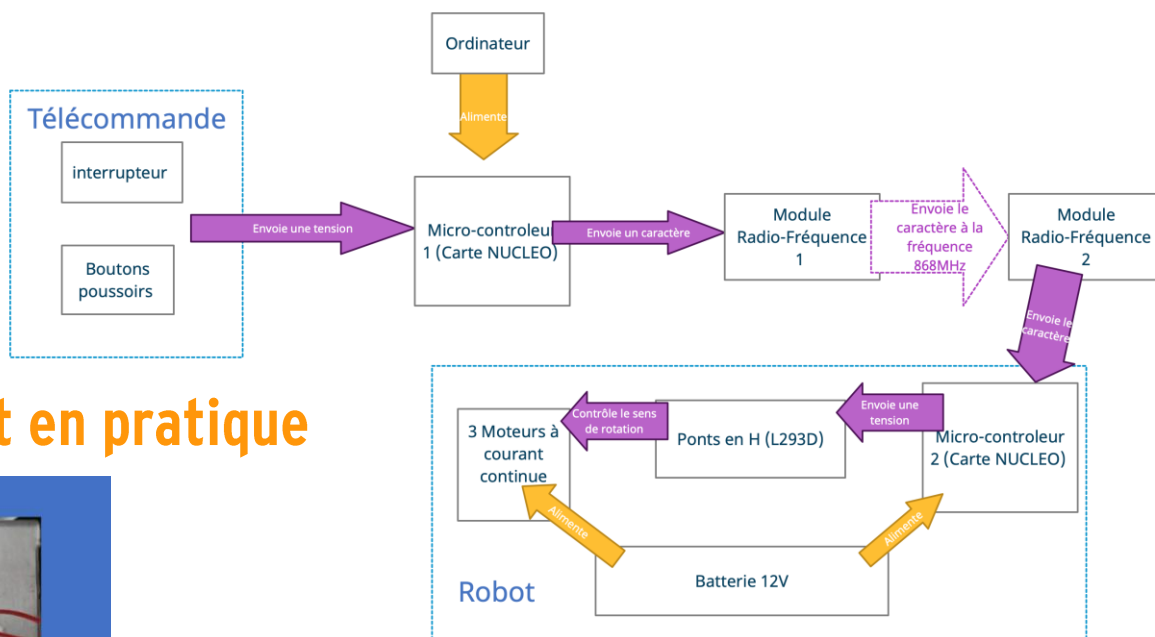

## La télécommande en théorie et en pratique

