

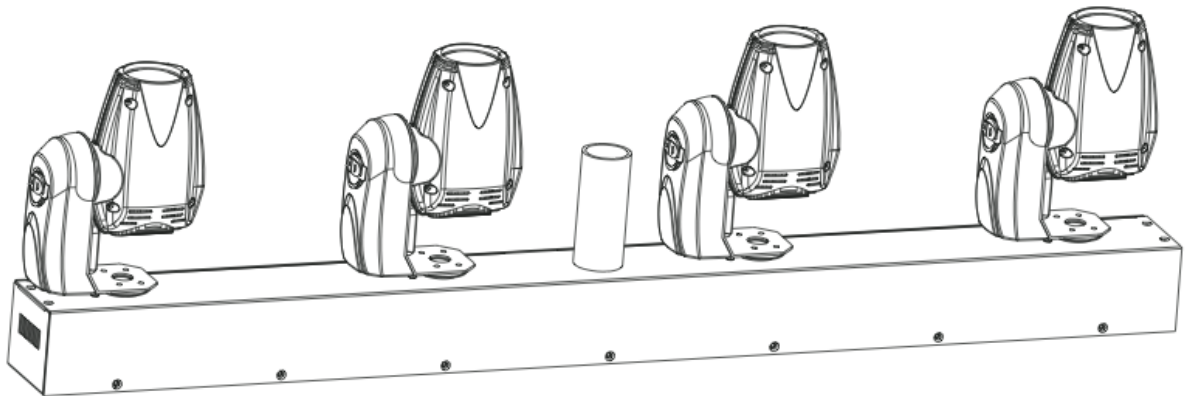

Event Bar Q4



MANUEL D'UTILISATION

Junostraat 2
6468 EW Kerkrade
The Netherlands
www.americandj.eu

Vers.1.0 11/2012

SOMMAIRE

INFORMATIONS GÉNÉRALES	3
INSTRUCTIONS GÉNÉRALES.....	3
PRÉCAUTIONS DE MANIPULATION.....	4
CONSIGNES DE SÉCURITÉ.....	4
CONFIGURATION	5
MENU SYSTÈME.....	8
FONCTIONNEMENT GÉNÉRAL	13
COMMANDES DE LA SÉRIE UC3	13
FONCTIONS ET VALEURS DMX 1 CANAL	13
FONCTIONS ET VALEURS DMX 12 CANAUX	14
FONCTIONS ET VALEURS DMX 14 CANAUX	14
MACROS COULEUR	15
RACCORDEMENT EN DAISY CHAIN	15
INSTALLATION	16
REMPACEMENT DU FUSIBLE	16
ENTRETIEN	16
DÉPANNAGE	17
SPÉCIFICATIONS.....	18
ROHS ET DEEE.....	19
NOTES	20

INFORMATIONS GÉNÉRALES

Déballage : Nous vous remercions d'avoir choisi l'Event BAR Q4 d'American DJ®. Chaque Event BAR Q4 a été minutieusement testée et expédiée en parfait état de fonctionnement.

Veillez inspecter avec minutie le carton d'emballage et vérifier qu'il n'a pas été endommagé durant le transport. Si le carton semble endommagé, veuillez inspecter soigneusement votre appareil pour vérifier qu'il ne comporte aucun dommage et que tous les accessoires nécessaires au bon fonctionnement de l'unité sont arrivés intacts. Si l'unité venait à être endommagée ou des accessoires à manquer, veuillez-vous mettre en rapport avec notre service clientèle afin d'obtenir des renseignements supplémentaires. Veuillez ne pas renvoyer cette unité à votre revendeur agréé avant d'avoir contacté notre service clientèle.

Introduction : L'Event BAR Q4 est une barre comprenant 4 lyres asservies intelligentes de type « Pinspot » RGBW pilotable en 3 modes DMX : 1, 12 et 14 canaux DMX.

L'Event BAR Q4 peut fonctionner en mode autonome ou en configuration maître/esclave. L'Event BAR Q4 fonctionne selon 3 modes: musical, automatique et par commande DMX. Pour de meilleurs résultats, utilisez une machine à brouillard ou à fumée ou des effets spéciaux à base de fumée pour mettre en valeur les projections des faisceaux de lumière. L'Event BAR Q4 peut aussi être pilotée avec les télécommandes faciles d'utilisation de la série UC3 d'ADJ.

Service clientèle : Si vous veniez à rencontrer quelque problème que ce soit mettez-vous en rapport avec votre revendeur American DJ. Vous pouvez également nous contacter directement à travers notre site Web www.americandj.eu ou par email à support@americandj.eu

Attention ! Pour éviter ou réduire le risque de décharge électrique ou d'incendie, veillez à ne pas exposer cet appareil à la pluie ou à l'humidité.

Attention ! Cette unité peut causer de sévères dommages oculaires. Évitez tout contact direct, en tout temps, avec la source de lumière !

INSTRUCTIONS GÉNÉRALES

Afin d'optimiser le fonctionnement de cette unité, veuillez lire attentivement les instructions de fonctionnement pour vous familiariser avec le fonctionnement de base de cette unité. Ces instructions contiennent d'importantes consignes de sécurité relatives à l'utilisation et l'entretien de cette unité. Veuillez garder ce manuel avec votre unité pour consultation future.

CARACTÉRISTIQUES

- Gradation individuelles des 4 pinspots RGBW de 0-100%, angle d'ouverture de 5°
- PAN/TILT pilotable séparément pour chaque lyre asservie
- 3 modes de fonctionnement : musical, autonome et commande DMX
- Microphone intégré
- Affichage numérique pour les configurations d'adresses et de fonctions
- Compatible avec les télécommandes de la série UC3 d'ADJ (vendues séparément)
- 3 Modes DMX : 1, 12 ou 14 canaux DMX
- Entrée/sortie DMX 3 broches
- Montage en Daisy-Chain via entrées et sorties DMX et CEI
- Adaptateur pour pied d'éclairage et lyre de montage pour structures incluses.

PRÉCAUTIONS DE MANIPULATION

Attention ! Il n'existe aucun composant pouvant être réparé par l'utilisateur à l'intérieur de cette unité. N'essayez pas de réparer l'unité vous-même, vous pourriez entraîner l'annulation de la garantie constructeur.

Si votre unité devait être envoyée en réparation, veuillez-vous mettre en rapport avec American DJ®.

Pendant son fonctionnement, le boîtier de l'unité peut devenir extrêmement chaud. Évitez de toucher l'unité à mains nues pendant son utilisation.

American DJ® n'acceptera aucune responsabilité relative à des dommages résultant du non-respect des instructions reprises dans ce manuel ou d'une modification non autorisée de l'unité.

CONSIGNES DE SÉCURITÉ

Pour votre propre sécurité veuillez lire et assimiler ce manuel dans sa totalité avant d'essayer ou d'utiliser cette unité !

Afin de prévenir tout risque de décharge électrique ou d'incendie, veuillez ne pas exposer l'unité à l'humidité ou la pluie.

Veillez à ne pas renverser d'eau ou d'autre liquide dans ou sur l'unité.

Assurez-vous que l'alimentation électrique locale est adaptée à celle requise pour la bonne utilisation de l'appareil.

N'essayez en aucun cas d'utiliser l'appareil si vous vous apercevez que le cordon d'alimentation est dénudé ou cassé.

N'essayez pas d'ôter ou de casser la broche de terre du cordon d'alimentation. La broche est conçue pour réduire le risque de décharge électrique et d'incendie en cas de court-circuit interne.

Débranchez l'unité de l'alimentation principale avant d'effectuer tout type de connexion.

N'ôtez en aucun cas le couvercle de l'unité. Aucun composant à l'intérieur de cette unité ne peut être réparé par l'utilisateur.

N'utilisez jamais l'unité si son couvercle est ôté.

Cette unité est conçue pour un usage intérieur exclusivement. L'utiliser en extérieur annule toute garantie.

Veillez à monter l'unité sur un support stable et fixe.

Les cordons d'alimentation doivent être disposés de manière à ce que personne ne marche dessus ou qu'ils ne soient pincés ni par les objets posés sur eux ni par ceux posés à leurs côtés. Faites attention également à leur sortie de l'unité.

CONSIGNES DE SÉCURITÉ (Suite)

Entretien : L'unité doit être nettoyée exclusivement selon les recommandations du fabricant. Voir page 13 pour les détails.

Chaleur : L'unité doit être placée loin des sources de chaleur telles que radiateurs, ventilation à air chaud, cuisinière ou autre appareil ménager produisant de la chaleur (y compris les amplis).

Cette unité ne doit être réparée que par du personnel qualifié quand :

- A. des objets ou des liquides sont tombés ou ont été renversés sur l'unité ;
- B. l'unité a été exposée à la pluie ou à l'eau ;
- C. l'appareil ne semble pas fonctionner normalement ou montre des signes de fonctionnement anormal.

CONFIGURATION

Source d'alimentation : L'Event BAR Q4 d'American DJ® est équipée d'un ballast électronique qui détecte automatiquement le voltage une fois l'unité branchée à l'alimentation électrique. Grâce au ballast électronique, vous n'avez pas à vous soucier du voltage local, cette unité peut être branchée où que ce soit.

DMX-512 : DMX est l'abréviation de Digital Multiplex. Le DMX est un protocole universel utilisé comme moyen de communication entre appareils et consoles intelligentes. Une console d'éclairage DMX envoie des instructions DMX au format data (données) à l'appareil. Les données DMX sont envoyées en série de data qui voyagent d'un appareil à l'autre via des terminaux XLR (entrée) DATA « IN » et (sortie) DATA « OUT » situés sur tous les appareils DMX (la majorité des consoles d'éclairage ne possèdent qu'un terminal de sortie DATA).

Chaînage DMX : Le langage DMX permet aux appareils de toutes marques et modèles des différents constructeurs d'être raccordés entre eux et d'être pilotés depuis une seule commande, pour peu que tous les appareils et les commandes soient compatibles DMX. Lors de l'utilisation de plusieurs unités, pour s'assurer d'une bonne transmission DATA, essayez au possible d'utiliser le chaînage par câble le plus court. L'ordre dans lequel les unités sont chaînées dans un circuit DMX n'influence en aucun cas le pilotage DMX. Par exemple, une unité à laquelle on aurait affecté l'adresse 1 peut être placée à n'importe quel endroit de la chaîne, au début, à la fin ou n'importe où au milieu. Quand on affecte l'adresse 1 à une unité, la console d'éclairage DMX sait qu'il doit envoyer les DATA requises à l'adresse 1 de cette unité, quel que soit son emplacement dans le circuit.

Exigences de câble DMX (pour fonctionnement DMX et fonctionnement en configuration maître/esclave) :

L'Event BAR Q4 peut être commandée via un protocole DMX-512. Il comprend 3 modes de canaux DMX, veuillez vous référer à la page 13 pour connaître les différents modes. L'adresse DMX est à configurer sur le panneau arrière de l'Event BAR Q4.



Figure 1

CONFIGURATION (Suite)

Votre unité et votre console DMX requièrent un câble DATA (Données) 110 Ohm homologué DMX-512 pour entrée et sortie de DATA. (Figure 1). Nous recommandons l'utilisation de câbles DMX Accu-Cable.

Si vous faites vos câbles vous-même, veillez à bien utiliser un câble blindé standard 110-120 Ohm. (Ce câble peut être acheté chez tous les revendeurs d'éclairage professionnel.) Vos câbles doivent comporter des connecteurs mâle et femelle à chaque extrémité.

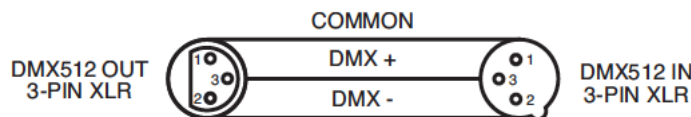

Figure 2

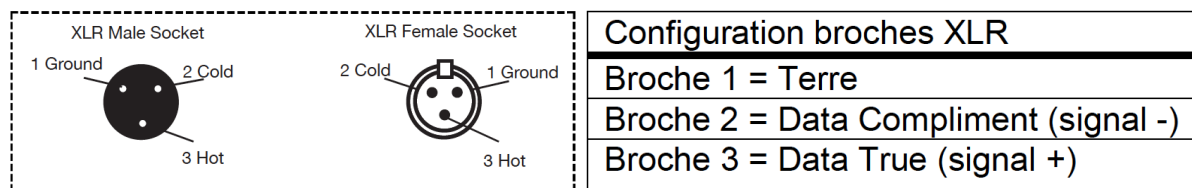
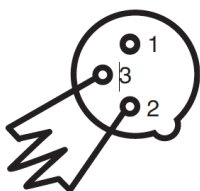

Figure 3

Rappelez-vous que les câble DMX se montent en Daisy Chain et ne se divisent pas.

Remarque : Assurez-vous de suivre les instructions décrites en figures 2 et 3 lors de la fabrication artisanale de vos câbles. N'utilisez pas la prise de terre de votre connecteur XLR. Ne reliez pas le blindage du connecteur de votre câble à la prise de terre et ne permettez pas au blindage du conducteur d'entrer en contact avec le boîtier externe du XLR. Reliez le blindage à la terre pourrait entraîner un court-circuit et un fonctionnement erratique.

Remarque spéciale : Terminaison de ligne. Lorsque vous utilisez un long câble, il se peut que vous soyez amené à placer un bouchon sur la dernière unité pour éviter un fonctionnement erratique. Le bouchon est une résistance d' W 110-120 Ohm qui est connectée entre la broche 2 et la broche 3 du connecteur XLR mâle (DATA + et DATA -). Cette unité est insérée dans le connecteur XLR femelle de la dernière unité de votre montage en Daisy Chain pour terminer la ligne. L'utilisation un bouchon de câble (Référence de composant 1613000030 AC-DMXTERM-3/SET) diminue la possibilité de fonctionnement erratique.



Le bouchon réduit les erreurs de signal et évite les problèmes de transmission de signal et les interférences. Il est toujours recommandé de connecter un bouchon DMX (résistance 120 Ohm) entre la broche 2 (DMX-) et la broche 3 (DMX +) de la dernière unité

CONFIGURATION (Suite)

Connecteurs DMX XLR 5 broches:

Certains constructeurs utilisent des câbles data DMX-512 5 broches pour la transmission de DATA plutôt que des 3 broches. Ces câbles DMX 5 broches peuvent être intégrés dans un circuit DMX 3 broches. Il est impératif d'utiliser un adaptateur de câbles lorsque vous insérez un câble data 5 broches dans un circuit 3 broches, ils se trouvent généralement dans la plupart des magasins de vente de pièces électroniques. Le tableau suivant indique en détail la conversion correcte d'un câble.

Conversion XLR 3 broches en XLR 5 broches

Conversion XLR 3 broches en XLR 5 broches		
Conducteur	Femelle XLR 3 broches (sortie)	Mâle XLR 5 broches (entrée)
Terre/blindage	Broche 1	Broche 1
Data Compliment (signal -)	Broche 2	Broche 2
Data True (signal +)	Broche 3	Broche 3
Non utilisée		Broche 4 - Non utilisée
Non utilisée		Broche 5 - Non utilisée

EVENT BAR Q4 : MENU SYSTEME

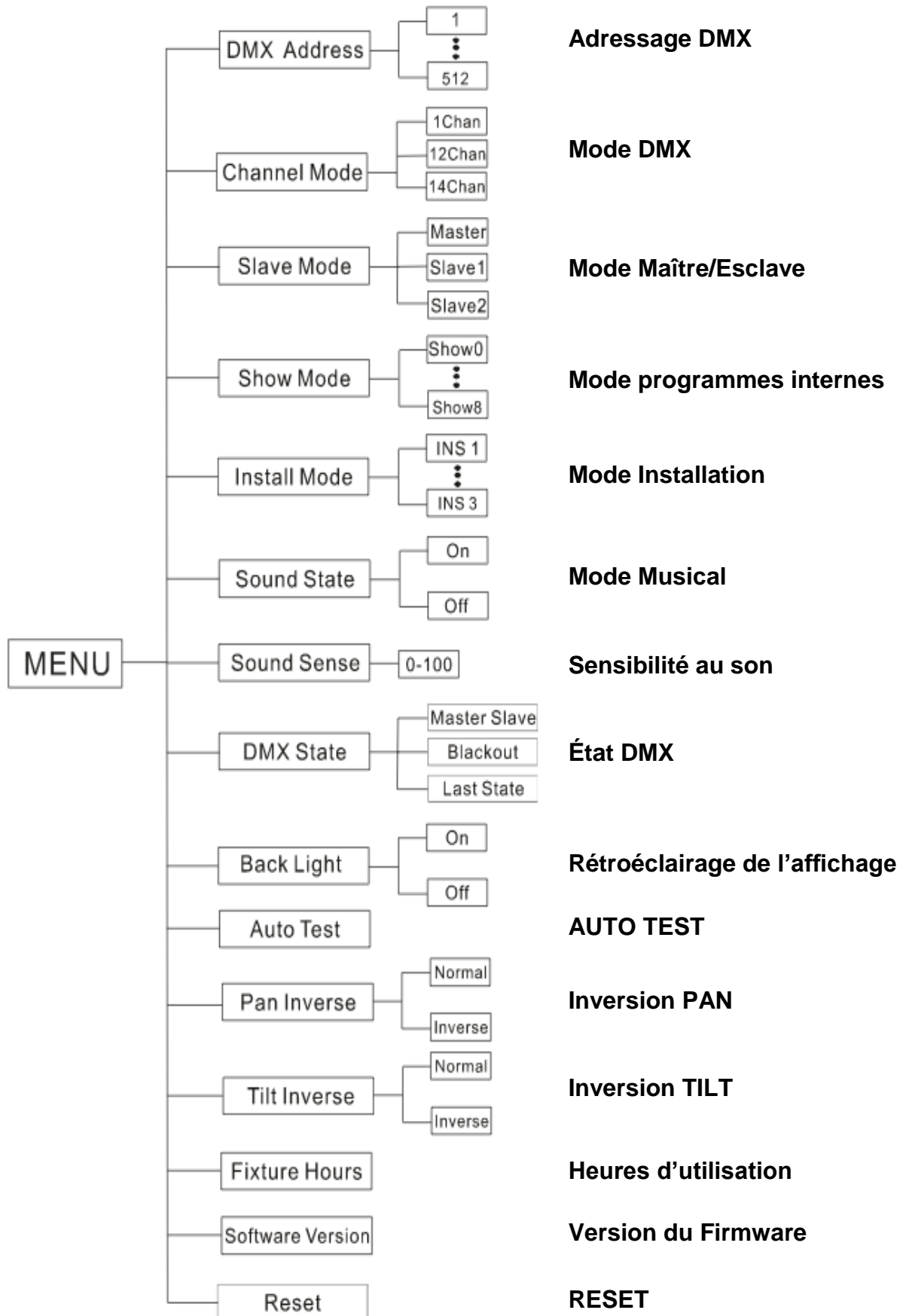

MENU SYSTEME (Suite)

DMX Address : configurer l'adresse DMX

1. Pressez le bouton MENU jusqu'à ce que s'affiche « DMX Address », puis pressez ENTER.
2. « X » s'affichera alors, « X » représentant l'adresse affichée. Pressez les boutons UP ou DOWN jusqu'à atteindre l'adresse désirée.
3. Pressez ENTER puis pressez et maintenez enfoncé le bouton MENU pendant au moins 3 secondes pour confirmer.

Channel Mode : ce mode vous permet de sélectionner le mode DMX : 1, 12 ou 14 canaux DMX

1. Pressez le bouton MENU jusqu'à ce que s'affiche « Channel Mode », puis pressez ENTER.
2. « X Chan » s'affichera alors, « X » représentant le mode DMX. Pressez les boutons UP ou DOWN jusqu'à atteindre le mode DMX désiré.
3. Pressez ENTER pour confirmer.

Slave Mode : cette fonction vous permet de configurer une unité en maître ou esclave en configuration maître/esclave.

1. Pressez le bouton MENU jusqu'à ce que s'affiche « Slave Mode », puis pressez ENTER. S'affichera alors soit « Master », « Slave 1 » ou « Slave 2 ».
2. Pressez les boutons UP ou DOWN jusqu'à atteindre le mode maître/esclave désiré puis pressez ENTER pour confirmer.

REMARQUE : En configuration maître/esclave, vous pouvez configurer une unité en maître puis configurer la suivante comme « Slave 2 », les unités opéreront alors en mouvements contrastés les unes par rapport aux autres.

Show Mode : mode programmes de 0 à 8 (programmes préconfigurés en usine). Ce mode peut aussi bien être utilisé avec ou sans mode musical.

1. Pressez le bouton MENU jusqu'à ce que s'affiche « Show Mode », puis pressez ENTER.
2. « Show X » s'affichera alors, « X » représentant un nombre entre 0 et 8. Pressez les boutons UP ou DOWN afin de choisir le programmes interne de votre choix et pressez ENTER pour confirmer et quitter. Les programmes 1 à 8 sont des programmes préconfigurés en usine, le programme 0 est un programme aléatoire

Install Mode : ceci permet de configurer les mouvements Pan/Tilt suivant la situation de montage de l'Event BAR Q4

1. Pressez le bouton MENU jusqu'à ce que s'affiche « Install Mode », puis pressez ENTER.
2. L'écran indiquera soit « INS 1 », « INS 2 » ou « INS 3 ». Pressez les boutons UP ou DOWN pour choisir le mode d'installation :

INS 1 – Faisceaux longue distance (installation plafond)

INS 2 – Faisceaux courte distance (installation plafond)

INS 3 – Faisceaux frontaux (montage en structures ou au mur)

3. Pressez le bouton ENTER pour confirmer.

Sound State : dans ce mode, l'unité fonctionnera en mode musical.

1. Pressez le bouton MENU jusqu'à ce que s'affiche « Sound State », puis pressez ENTER.
2. L'écran indiquera alors « ON » ou « OFF ». Pressez les boutons UP ou DOWN pour basculer entre « YES » (Oui) ou « NO » (Non).
3. Pressez ENTER, puis pressez et maintenez le bouton MENU enfoncé pendant au moins 3 secondes pour l'activer.

Sound Sense : dans ce mode, vous pouvez ajuster la sensibilité au son en mode musical.

1. Pressez le bouton MENU jusqu'à ce que s'affiche « Sound Sense », puis pressez ENTER.
2. Appuyez sur les boutons UP ou DOWN pour ajuster la sensibilité au son. Le niveau de sensibilité au son peut être ajusté entre 0 (le moins sensible) à 100 (le plus sensible), puis appuyez sur ENTER pour confirmer le niveau désiré.

DMX STATE: cette fonction peut être utilisé comme ode de secours, dans le cas où le signal DMX serait perdu, le mode choisi dans cette fonction s'activera dans le cas d'une perte de signal DMX. Vous pouvez aussi utiliser cette fonction pour mettre l'unité dans le mode désirée quand vous brancher l'appareil au courant électrique.

1. Appuyez sur le bouton MENU jusqu'à ce que s'affiche « DMX State », puis appuyez sur ENTER
2. Soit « Master/Slave », « Blackout » ou « Last State » sera affiché. Choisissez dans quel mode l'unité doit démarrer ou se rendre dans le cas d'une perte de signal DMX, puis pressez ENTER pour confirmer.
 - Master/Slave : Quand le signal DMX est perdu ou que l'appareil est mis sous tension, l'unité se mettra automatiquement en mode maître/esclave
 - Blackout (Noir Général) : Quand le signal DMX est perdu ou que l'appareil est mis sous tension, l'unité se mettra automatiquement en mode Standby/Noir Général)
 - Last State : Quand le signal DMX est perdu ou que l'appareil est mis sous tension, l'unité se mettra automatiquement dans la dernière configuration DMX.

Back Light : cette fonction permet de configurer le rétro-éclairage de manière à ce qu'il s'éteigne après une minute.

1. Pressez le bouton MENU jusqu'à ce que s'affiche « Back Light », puis pressez le bouton ENTER
2. L'écran indiquera alors « ON » ou « OFF ». Pressez les boutons UP ou DOWN pour sélectionner « ON » afin que le rétro-éclairage reste constamment allumé ou « OFF » afin qu'il s'éteigne après 2 minutes. Pressez n'importe quel bouton afin d'activer à nouveau le rétro-éclairage.
3. Pressez ENTER pour confirmer.

Auto Test : cette fonction exécutera un programme d'auto test.

1. Pressez le bouton MENU jusqu'à ce que s'affiche « Auto Test », puis pressez ENTER.
2. L'unité exécutera alors l'auto test. Pressez le bouton MENU pour quitter.

Pan Inverse : Inversion de Pan

1. Pressez le bouton MENU jusqu'à ce que s'affiche « Pan Inverse » puis pressez ENTER. S'affichera alors « Normal » ou « Inverse ».
2. Afin d'activer l'inversion de Pan, pressez les boutons UP ou DOWN jusqu'à ce que « Inverse » s'affiche puis pressez ENTER pour confirmer et quitter. Afin de désactiver l'inversion de Pan, sélectionnez « Normal » et pressez ENTER.

Tilt Inverse : Inversion de Tilt

1. Pressez le bouton MENU jusqu'à ce que s'affiche « Tilt Inverse » puis pressez ENTER. S'affichera alors « Normal » ou « Inverse ».
2. Afin d'activer l'inversion de tilt, pressez les boutons UP ou DOWN jusqu'à ce que « Inverse » s'affiche puis pressez ENTER pour confirmer et quitter. Afin de désactiver l'inversion de tilt, sélectionnez « Normal » et pressez ENTER.

Fixture Hours : cette fonction vous permet d'afficher la durée de fonctionnement de l'unité.

1. Appuyez sur le bouton MENU jusqu'à ce que s'affiche « Fixture Hours », puis pressez ENTER.
2. L'écran indiquera la durée de fonctionnement de l'unité. Pressez le bouton MENU pour quitter.

Software Version : cette fonction vous permet d'afficher la version du logiciel interne.

1. Appuyez sur le bouton MENU jusqu'à ce que s'affiche « Software version ». Pressez le bouton ENTER et la version du logiciel s'affichera alors.
2. Appuyez le bouton MENU pour quitter cette fonction.

Reset : utilisez cette fonction pour réinitialiser l'unité.

1. Appuyez le bouton MENU jusqu'à ce que s'affiche « RESET », puis pressez ENTER.
2. L'unité se réinitialisera.

Réglage de la position de départ de chaque lyre

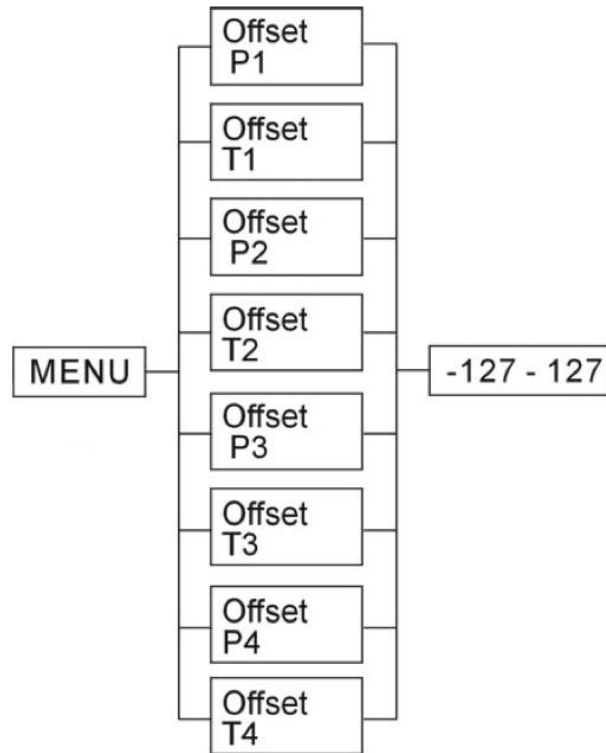

Cette fonction vous permet d'ajuster la position Pan et Tilt de chaque tête séparément.

1. Appuyez sur NETER pendant au moins 3 secondes pour entrer dans le mode OFFSET.
2. Appuyez les boutons UP ou DOWN pour trouver la lyre que vous désirez ajuster, puis appuyez sur ENTER. L'affichage commencera à clignoter.
3. Utilisez les boutons UP ou DOWN pour ajuster la position, puis appuyez sur ENTER quand vous avez atteint la position désirée ou appuyez sur le bouton MENU pour quitter sans sauvegarder les changements. Quand vous n'appuyez aucun bouton pendant 8 secondes, l'unité retournera automatiquement au menu OFFSET.

FONCTIONNEMENT GENERAL

• Mode commande DMX :

Cette fonction permettra de commander chaque caractéristique individuelle des unités avec une console d'éclairage tel que le Show Designer d'Elation® ou un logiciel comme MyDMX 2.0 d'ADJ ou Emulation d'Elation®

• **Mode maître/esclave** : cette fonction vous permet de chaîner jusqu'à 16 unités et de fonctionner sans console DMX. En fonctionnement maître-esclave, une unité agira comme unité commandante et les autres réagiront à ses programmes. N'importe quelle unité peut être maître ou esclave.

1. Chaînez les unités les unes avec les autres via le connecteur DMX à l'arrière des unités. Utilisez des câbles standard DMX appropriés. Rappelez-vous que le connecteur mâle XLR correspond à l'entrée et le femelle XLR à la sortie. La première unité de la chaîne (la maître) n'utilisera que le connecteur XLR femelle. La dernière de la chaîne n'utilisera que le connecteur XLR mâle.

2. Raccordez la première unité « Esclave » à la « Maître ».

3. Configurez votre unité « Maître » en Mode Maître et les unités qui doivent suivre ses mouvements en mode Esclave SL1 ou SL2. Dans le mode esclave SL2 les mouvements des unités esclaves seront inversés par rapport à l'unité maître.

COMMANDE DE LA SERIE UC3

Blackout	Met l'unité en noir général		
Fonction	1. Stroboscope synchrone 2. Stroboscope 2 lyres 3. Stroboscope en mode musical	Sélectionnez les SHOWS 0 à 8	Vitesse des programmes 1 - 3
Mode	Stroboscope (LED éteinte)	Show (LED allumée)	Mode musical éteint (LED clignotante)

FONCTIONS ET VALEURS DMX - 1 CANAL

Canal	Valeur	Fonction
1		<u>PROGRAMMES INTERNES</u>
	0 – 7	NOIR GENERAL
	8 – 37	PROGRAMME 1
	38 – 67	PROGRAMME 2
	68 – 97	PROGRAMME 3
	98 – 127	PROGRAMME 4
	128 – 157	PROGRAMME 5
	158 – 187	PROGRAMME 6
	188 – 217	PROGRAMME 7
	218 – 247	PROGRAMME 8
	248 - 255	PROGRAMME ALEATOIRE

FONCTIONS ET VALEURS DMX - 12 CANAUX

Canal	Valeur	Fonction
1	0 - 255	<u>PAN (LYRE 1)</u>
2	0 - 255	<u>TILT (LYRE 1)</u>
3	0 - 15 16 - 255	<u>COULEUR</u> OFF MACROS COULEUR LYRE 1 (VOIR LES COULEURS PAGE 15)
4	0 - 255	<u>PAN (LYRE 2)</u>
5	0 - 255	<u>TILT (LYRE 2)</u>
6	0 - 255	<u>COULEUR</u> OFF MACROS COULEUR LYRE 2 (VOIR LES COULEURS PAGE 15)
7	0 - 255	<u>PAN (LYRE 3)</u>
8	0 - 255	<u>TILT (LYRE 3)</u>
9	0 - 255	<u>COULEUR</u> OFF MACROS COULEUR LYRE 3 (VOIR LES COULEURS PAGE 15)
10	0 - 255	<u>PAN (LYRE 4)</u>
11	0 - 255	<u>TILT (LYRE 4)</u>
12	0 - 255	<u>COULEUR</u> OFF MACROS COULEUR LYRE 4 (VOIR LES COULEURS PAGE 15)

FONCTIONS ET VALEURS DMX - 14 CANAUX

Canal	Valeur	Fonction
1	0 - 255	<u>PAN (LYRE 1)</u>
2	0 - 255	<u>TILT (LYRE 1)</u>
3	0 - 15 16 - 255	<u>COULEUR</u> OFF MACROS COULEUR LYRE 1 (VOIR LES COULEURS PAGE 15)
4	0 - 255	<u>PAN (LYRE 2)</u>
5	0 - 255	<u>TILT (LYRE 2)</u>
6	0 - 255	<u>COULEUR</u> OFF MACROS COULEUR LYRE 2 (VOIR LES COULEURS PAGE 15)
7	0 - 255	<u>PAN (LYRE 3)</u>
8	0 - 255	<u>TILT (LYRE 3)</u>
9	0 - 255	<u>COULEUR</u> OFF MACROS COULEUR LYRE 3 (VOIR LES COULEURS PAGE 15)
10	0 - 255	<u>PAN (LYRE 4)</u>
11	0 - 255	<u>TILT (LYRE 4)</u>

FONCTIONS ET VALEURS DMX - 14 CANAUX (SUITE)

Canal	Valeur	Fonction
12	0 – 15 16 - 255	<u>COULEUR</u> OFF MACROS COULEUR LYRE 4 (VOIR LES COULEURS CI-DESSOUS)
13	0 1 – 5 6 - 255	<u>STROBOSCOPE</u> OUVERT RESET STROBOSCOPE LENT – RAPIDE
14	0 - 255	<u>GRADATEUR MAÎTRE</u> 0% - 100%

MACROS COULEURS

	<u>MACROS COULEURS</u>
0 – 15	OFF
16 – 31	ROUGE
32 – 47	VERT
48 – 63	BLEU
64 – 79	BLANC
80 – 95	ROUGE/VERT
96 – 111	ROUGE/BLEU
112 – 127	ROUGE/BLANC
128 – 143	VERT/BLEU
144 – 159	VERT/BLANC
160 – 175	BLEU/BLANC
176 – 191	ROUGE/VERT/BLEU
192 – 207	ROUGE/VERT/BLANC
208 – 223	ROUGE/BLEU/BLANC
224 – 239	VERT/BLEU/BLANC
240 - 255	ROUGE/VERT/BLEU/BLANC

RACCORDEMENT EN DAISY CHAIN

Avec cette fonction, vous pouvez raccorder les unités entre elles en utilisant l'entrée et la sortie CEI.

Vous pouvez raccorder jusqu'à 10 unités maximum en 240V (6 en 120V). Après 10 (6 en 120V) unités, vous aurez besoin d'utiliser une autre prise de courant. Les unités doivent être similaires. NE combinez PAS des unités différentes.

INSTALLATION

L'Event Bar Q4 fonctionne parfaitement dans les deux positions suivantes : suspendue têtes en bas à un plafond ou sur une structure ou posée sur un pied d'éclairage à tube 35mm standard. L'unité devrait être montée à l'aide d'un crochet (non fourni) vissé sur l'Omega bracket fournie avec l'unité. Assurez-vous de toujours fixer correctement l'unité afin d'éviter toute vibration ou décrochage de celle-ci lors de son fonctionnement.

Assurez-vous toujours que la structure sur laquelle vous attachez l'unité est sécurisée et en mesure de supporter 10 fois le poids de cette dernière. Nous vous recommandons également de toujours utiliser une élingue de sécurité pouvant prendre en charge 12 fois le poids de l'unité à installer. Le montage par accrochage requiert une certaine expérience, incluant le calcul des poids supportés sur un point ou réparti, le matériel utilisé ainsi que l'inspection périodique du matériel utilisé. Si vous ne possédez pas ces qualifications, n'essayez pas de procéder à une installation par vos soins. L'installation doit être inspectée annuellement par une personne qualifiée.

L'équipement doit être installé par un professionnel et à un endroit qui ne soit pas à portée du public

REPLACEMENT DU FUSIBLE

Localisez puis débranchez le cordon d'alimentation de l'unité. Une fois le cordon débranché, retirez le porte-fusible situé dans/sous la prise. Insérez un tournevis à tête plate dans la prise et extrayez délicatement le porte-fusible. Ôtez le fusible obsolète et remplacez-le par un nouveau. Le porte-fusible comporte un support intégré pour un fusible de remplacement, assurez-vous de ne pas confondre le fusible de remplacement avec le fusible actif.

ENTRETIEN

Nettoyage de l'unité : En raison des résidus de brouillard, de fumée et de poussière, un nettoyage régulier des lentilles externes doit être effectué afin d'optimiser le rendu de lumière. La fréquence de nettoyage dépend de l'endroit où se situe et fonctionne l'unité (par exemple, fumée, résidus de brouillard, poussière et condensation). En cas d'utilisation intensive en club, nous recommandons un nettoyage mensuel.

Un nettoyage fréquent assure la longévité de l'unité et un rendu clair et précis.

1. Utilisez un nettoyant pour vitres courant et un tissu doux pour nettoyer le boîtier extérieur.
2. Utilisez une brosse pour nettoyer les grilles de ventilation et celles du ventilateur.
3. Nettoyez les lentilles optiques externes avec un nettoyant pour vitres et un tissu tous les 20 jours.
4. Assurez-vous de toujours essuyer et laissez sécher toutes les parties entièrement avant de rebrancher l'unité.

DÉPANNAGE

Dépannage : Vous retrouvez ci-après certains problèmes récurrents et leurs solutions.

Aucune sortie de lumière de l'unité :

1. Assurez-vous que le fusible externe n'a pas sauté. Le fusible se situe sur le panneau arrière de l'unité.
2. Assurez-vous que le porte-fusible est entièrement et correctement placé.

L'unité ne répond pas au son :

1. Les basses fréquences (basses) devraient entraîner la réaction au son de l'unité. Tapotez sur le microphone, les sons sourds ou aigus peuvent ne pas activer l'unité.

SPÉCIFICATIONS

Modèle	EVENT BAR Q4
Alimentation multivoltage	100-240V, 50/60Hz
LED	4 LEDs CREE RGBW QUAD de 10W
Consommation électrique	89W
Chainâge de l'alimentation	10 unités max (240V), 6 unités max. (120V)
Dimensions	1040mm(L) x 103mm(P) x 270mm(H) 41“(L) x 4.25“(W) x 10.75“(H)
Angle d'ouverture de faisceau	5 degrés
Poids	11kg / 29Lbs
Fusible	7A
DMX	3 modes DMX : 1, 12 et 14 canaux DMX
Couleurs	Rouge, Vert, Bleu et Blanc
Mode musical	Oui
Cycle de refroidissement	Aucun
Position de fonctionnement	Toute position de fonctionnement sûre et sécurisée

Détection automatique du voltage : l'unité est équipée d'un ballast électronique qui détecte automatiquement le voltage une fois l'unité branchée à l'alimentation électrique.

À noter : Les propriétés et améliorations dans la conception de cette unité ainsi que ce manuel sont sujets à changement sans notice écrite préalable.

RoHS – Une contribution sans précédent à la préservation de l'environnement

Cher client,

L'Union européenne vient d'adopter une directive de restriction/interdiction d'utilisation de substances nocives. Cette directive, connue sous l'acronyme RoHS, est un sujet d'actualité au sein de l'industrie électronique.

Elle restreint, entre autres, l'utilisation de six matériaux : le plomb (Pb), le mercure (Hg), le chrome hexavalent (CR VI), le cadmium (Cd), les polybromobiphényles utilisés en tant que retardateurs de flammes (PBB), et les polybromodiphényléther également utilisés comme retardateurs de flammes (PBDE). Cette directive s'applique à quasiment tous les appareils électriques et électroniques dont le fonctionnement implique des champs électriques ou électromagnétiques – en un ot, tout appareil que nous pouvons retrouver dans nos foyers ou au bureau.

En tant que fabricants de produits des marques AMERICAN AUDIO, AMERICAN DJ, ELATION Professional et ACCLAIM Lighting, nous devons nous conformer à la directive RoHS. Par conséquent, deux ans même avant l'entrée en vigueur de cette directive, nous nous sommes mis en quête de matériaux alternatifs et de procédés de fabrication respectant davantage l'environnement.

Bien avant la prise d'effet de la directive RoHS, tous nos produits ont été fabriqués pour répondre aux normes de l'Union européenne. Grâce à des contrôles et des tests de matériel réguliers, nous pouvons assurer que tous les composants que nous utilisons répondent aux normes RoHS et que, pour autant que la technologie nous le permette, notre procédé de fabrication est des plus écologiques.

La directive RoHS franchit un pas important dans la protection de l'environnement. En tant que fabricants, nous nous sentons obligés de contribuer à son respect.

DEEE – Déchets d'équipements électriques et électroniques

Chaque année, des milliers de tonnes de composants électroniques, nuisibles pour l'environnement, atterrissent dans des décharges à travers le monde. Afin d'assurer les meilleures collecte et récupération de composants électroniques, l'Union européenne a adopté la directive DEEE.

Le système DEEE (Déchets d'équipements électriques et électroniques) peut être comparé au système de collecte « verte », mis en place il y a plusieurs années. Les fabricants, au moment de la mise sur le marché de leur produit, doivent contribuer à l'utilisation des déchets. Les ressources économiques ainsi obtenues, vont être appliquées au développement d'un système commun de gestion des déchets. De cette manière, nous pouvons assurer un programme de récupération et de mise au rebut écologique et professionnel.

En tant que fabricant, nous faisons partie du système allemand EAR à travers lequel nous payons notre contribution.

(Numéro d'enregistrement en Allemagne : DE41027552)

Par conséquent, les produits AMERICAN DJ et AMERICAN AUDIO peuvent être déposés aux points de collecte gratuitement et seront utilisés dans le programme de recyclage. Les produits ELATION Professional, utilisés uniquement par les professionnels, seront gérés par nos soins. Veuillez nous renvoyer vos produits Elation directement à la fin de leur vie afin que nous puissions en disposer de manière professionnelle.

Tout comme pour la directive RoHS, la directive DEEE est une contribution de premier ordre à la protection de l'environnement et nous serons heureux d'aider l'environnement grâce à ce système de d'enlèvement des déchets.

Nous sommes heureux de répondre à vos questions et serions ravis d'entendre vos suggestions. Pour ce faire contactez-nous par e-mail à : info@americandj.eu

Junostraat 2
6468 EW Kerkrade
The Netherlands
www.americandj.eu